



SP 650



BAC À PIERRE
SP650

C2M
CONCEPT 

SÉPARATEUR À PIERRE

Notre bac à pierre élimine tous les déchets lourds (pierres, mottes de terre...) récoltés par la ramasseuse. Son système simple à mouvement d'eau fonctionne avec une hélice qui nécessite peu d'énergie par rapport à une pompe traditionnelle. Le débit de brassage avoisine les 160m³/h, cela permet de maintenir les fruits en suspens. Le flux d'eau se règle grâce à un variateur électronique. Les fruits ressortent grâce au convoyeur à barreau qui les égouttent. Tandis que les déchets lourds sortent par un tapis transversal. Notre séparateur fonctionne pour tous types de fruits à coque y compris la châtaigne.

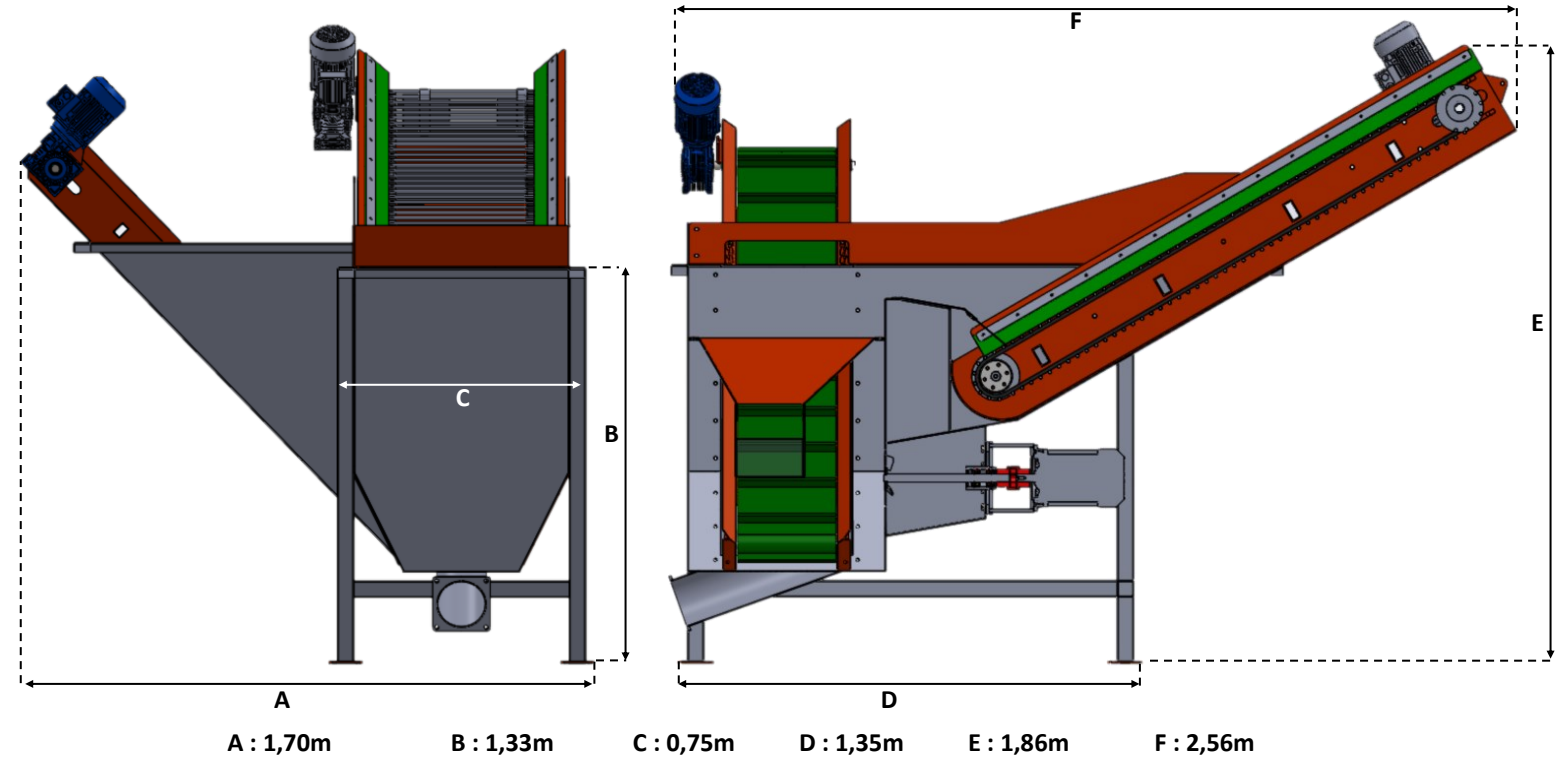

CARACTERISTIQUES TECHNIQUES



COFFRET ELECTRIQUE

MOTORISATION

Moteur hélice : 2,2Kw
Moteur convoyeur à barreaux : 0,75Kw
Moteur convoyeur pierre : 0,37Kw
Puissance totale : 3,32Kw

RENDEMENT

Jusqu'à 20m³/h

RÉGLAGE VITESSE D'EAU

Variateur électronique

CONTENANCE BAC

850L



04 56 33 74 54

contact@c2m-concept.com

597 Chemin de Montessut
38470 BEAULIEU

f
SAS C2M

@sas.c2m

SAS C2M

CONTACT