



# SP 650



**ESTANQUE DESPEDRADOR  
SP650**

**C2M**  
CONCEPT 

# SEPARADOR DE PIEDRAS

Nuestro estanque despedrador elimina todos los desechos pesados (piedras, terrones...) cosechados por la recogedora. Su sistema simple con movimiento de agua funciona con una hélice que requiere de poca potencia eléctrica comparado con una bomba tradicional. El caudal de braseo que se aproxima a los 160m<sup>3</sup>/hora permite mantener los frutos en suspenso. El flujo de agua se regula gracias a un variador electrónico. Los frutos salen del estanque con una cinta transportadora de barrotes que los escurre. Los desechos pesados son evacuados por una cinta transversal. Nuestro separador funciona para todos los frutos de cáscara, incluyendo las castañas.

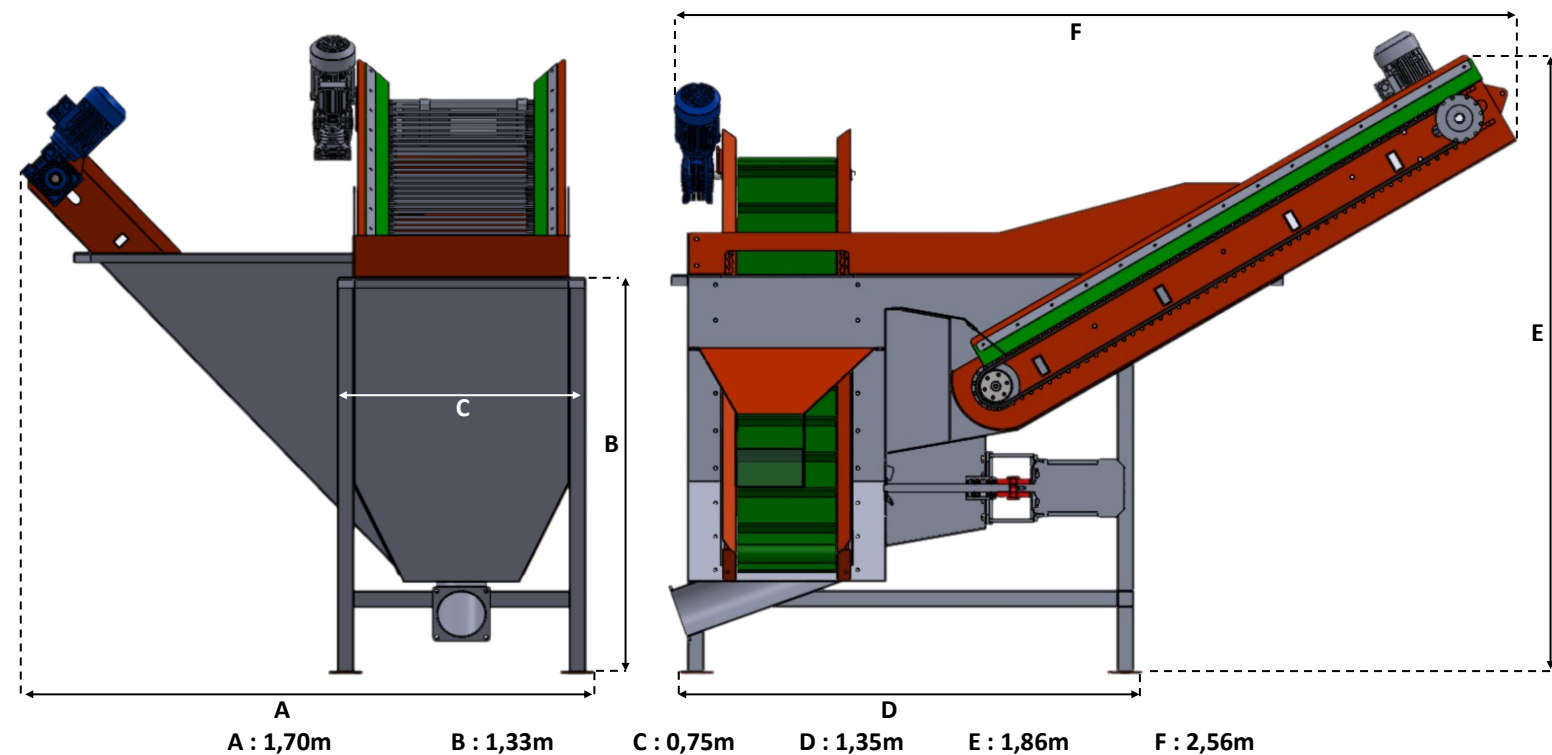

CAJA ELÉCTRICA

## CARACTERÍSTICAS TÉCNICAS

MOTORIZACIÓN	Motor hélice : 2,2Kw Motor cinta de barrotes : 0,75Kw Motor cinta piedras : 0,37Kw Potencia total : 3,32Kw
RENDIMIENTO	Hasta 20m <sup>3</sup> /h
RÉGULACIÓN VELOCIDAD AGUA	Variador electrónico
CAPACIDAD ESTANQUE	850L



569 5473 9342



virginie.recoltconceptchile@gmail.com



SAS C2M



@sas.c2m



CONTACTO